

設計及選用 **△警告△注意**

- 過濾器、給油器的透明杯及給油器的透視滴油裝置均為PC工程塑膠材質製成，不可用在合成油、有機溶劑、化學藥品、切削油、揮發性氣體及上述週邊環境，避免材質破壞影響使用安全
- 調壓閥壓力計若選定工程塑膠面板，不適用於噴漆，有溶劑的場合，避免壓力計面板損壞
- 設計裝置時，應避免產品會受撞擊及劇烈震動的場合；避免放置戶外、有化學品及易腐蝕性空氣環境

組裝時 **△警告**

- 組裝時，請注意氣源方向，不可違反氣源方向使用
- 安裝壓力計裝置時，須使用扳手鎖緊，不可用手把持壓力計的殼鎖緊，避免壓力計損壞
- 配管(鎖接頭)時，裝配扭力要按照下表規範使用，不可超過範圍使用，避免損壞

配管時的旋轉扭力表

配管尺寸	適當的旋轉扭力N·m(kgf·cm)
M5	1.5 ~ 2 ( 15 ~ 20 )
Rc(PT) 1/8"	7 ~ 9 ( 70 ~ 90 )
Rc(PT) 1/4"	12 ~ 14 (120 ~ 140)
Rc(PT) 3/8"	22 ~ 24 (220 ~ 240)
Rc(PT) 1/2"	28 ~ 30 (280 ~ 300)
Rc(PT) 1/2"	28 ~ 30 (280 ~ 300)
Rc(PT) 1"	36 ~ 38 (360 ~ 380)



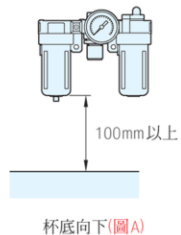

- 過濾器及給油器必須以正確方向(杯底向下，如圖A表示)固定裝置，以確保產品使用功能
- 配管前須防止雜物及止滯帶餘料進入管內，如果使用缺氧膠鎖接頭，應避免過量及液體膠流入本體內，造成零件卡住與動作不良



使用時 **△警告**

- 操作及使用中，不可拆除PC杯，避免造成危險；PC杯壓鍵必須在定位點鎖定位，才可供氣使用
- 操作及使用中，給油器加油須中斷氣源供給；加油完成，給油塞鎖上後，始可供氣操作
- 過濾器洩水裝置注意事項：
  - ① 手動洩水裝置，為正時針(左轉)，反時針(右轉)為鎖緊，不可用扳手及鉗子等工具夾持，避免損壞
  - ② 差壓式洩水裝置，使用壓力壓差須在1Kgf/cm<sup>2</sup> (100 Mpa)以上時使用
  - ③ 自動浮球式洩水裝置，使用壓力壓差須在1.5Kgf/cm<sup>2</sup> (150 Mpa)以上時使用
  - ④ 須注意空氣及PC杯的清潔，避免雜質及髒物阻塞，造成排水器功能不佳及漏氣現象

洩水閥型式與功能說明

N100系列 -H	N200系列 -H	N300, N400, N450, N500系列	
手動排水(標準型)	手動排水(標準型)	手動排水(標準型)	手動排水, 附接頭(選配件)
當旋轉接頭轉子(左轉)打開時洩水, 右轉時則關閉	推上按鈕時閥門洩水; 放開時, 閥門自動關閉	當旋轉接頭轉子(左轉)打開時洩水, 右轉時則關閉	當旋轉接頭轉子(左轉)打開時洩水, 右轉時則關閉
			

- 操作時，調壓閥及給油器的調油環僅可使用手動旋轉，不可使用扳手、鉗子類工具夾持，避免產品損壞及影響安全操作
- 給油器潤滑油，限定使用ISO-VG32或相同規格潤滑油  
※規格以外的油品，易使給油器操作不良及造成結構破壞影響
- 操作停止，應避免末端管路殘壓回流，應避免出氣管線含油、水、空氣回流產品裝置，造成阻塞及損壞

**△注意**

- 調壓閥二次壓力設定範圍，請以一次壓力之85%以下使用，壓力設定及壓力調整性能較佳
- 調壓器旋轉鈕，必須於旋轉前拉出後旋轉，旋轉調壓順時針(正轉)為調升壓力，反時針(反轉)為調降壓力，操作完成時壓入旋轉鈕，使之固定；當旋轉(正反轉)至最大值(壓力不再變化時)不可再強力扭轉或用工具旋轉，避免產品損壞

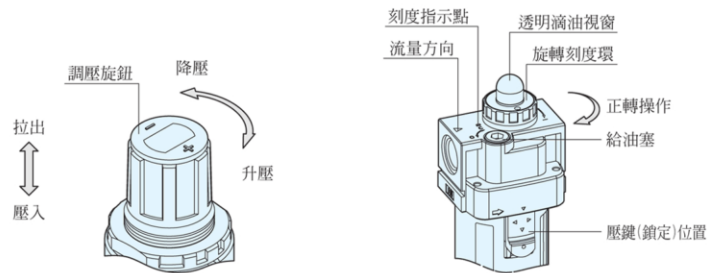

N100系列 給油器 **△注意**

- 如圖A, B方向均可使用“一”字起子調整出油量(建議調整一邊即可)
- 調油時“一”字起子順時轉動，向內順時針旋轉出油量增大，反之愈小
- 螺絲起子正反轉調整油量至適當油量即可，若調整螺絲已達上或下無法調整時請勿勉強轉動
- 調整油量時請於氣壓通過給油器並在“OUT”出氣狀態時調整(切勿於氣流停止不動時調油)
- 安裝給油器時請將給油器立起，透視窗朝上(如右圖)與地面垂直以達最佳給油條件
- 給油器透明滴油裝置，旋轉刻度對準刻度指示點(凸出)點調整給油量，給油旋轉鈕可單向旋轉順時針(正轉)操作，不可反時針(反轉)旋轉操作；錯誤方向操作會使結構損壞  
設定點“0”為最小(油量關閉)，“9”為最大值(油量最大)；油量大小值必須配合空氣使用流量來調整，間接流量及直接流量會使滴油量明顯不同
- 過濾器濾心密度為5μm~20μm，管線應維持乾淨空氣，避免雜質太多造成阻塞及流量不足

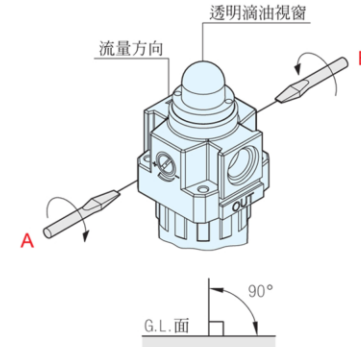

維修及保養 **△危險△警告**

- 維護保養前，必須先確認管線空氣及電源關閉，避免拆裝保養時，造成受傷及產品損壞
- 給油塞及過濾器濾心裝置的拆裝，適用六角扳手；其它保養避免使用工具，以不適當的方式拆解內部零件，會造成產品功能不佳及影響使用安全
- 過濾器濾心若有阻塞及功能不佳時須給予更換，避免阻塞及造成流量不足
- 過濾器及給油器的PC杯，請使用棉紙類擦拭或溫水加家庭用中性洗劑洗淨，避免使用化學品造成產品損壞
- 維修保養完成後，須檢視所有零件均已經鎖好及定位，並確認其它配套均安全無虞後，始可開始供應器源

壓鍵使用說明

- 保護蓋及壓鍵

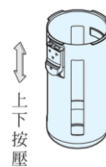

- 組裝步驟

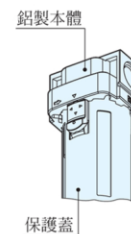
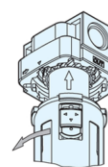

說明步驟：

1. 拇指按着“◀▶”方向位置，往下拉動至最下方使其壓鍵定位處脫離鋁製本體
2. 壓鍵脫離後同時旋轉保護蓋向左或向右旋轉45°後可順利拉下取出保護蓋
3. 反之操作可將保護蓋裝回(裝入保護蓋不需拉下壓鍵，只需將保護蓋向上推入鋁製本體後旋轉定位即可)